

BAGGER BA 12 ELEKTRO



**WIR
BRINGEN'S
ÜBER DIE
BÜHNE**

Technische Daten

Betriebsgewicht in kg ca.	1.169
Transportgewicht (inkl. Anhänger) in kg ca.:	1.850
Abmessung (L x H x B) in m ca.	3,07 x 2,26 x 0,79
Grabtiefe in m ca.:	1,87
Motortyp	Elektromotor, Lüftgekühlt
Motorleistung in kW ca.	14,0
Tiefenlöffel in cm:	1 x 30, 1 x 50
Grabenräumschaufel in cm/schwenkbar:	80/nein
teleskopierbares Laufwerk in m ca.:	0,79 - 1,10

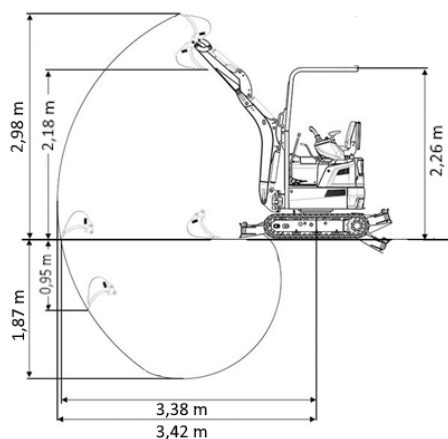

Jetzt online ansehen!

QR-Code scannen oder
www.berning-nordwalde.de

Berning Miet- und Vertriebs GmbH & Co. KG

Gildestraße 14 | 48356 Nordwalde

Tel. +49 2573 9584-0

info@berning-nordwalde.de

www.berning-nordwalde.de

Die technischen Angaben sind Herstellerangaben und können je nach Modell und Baujahr abweichen. Alle Angaben ohne Gewähr.