

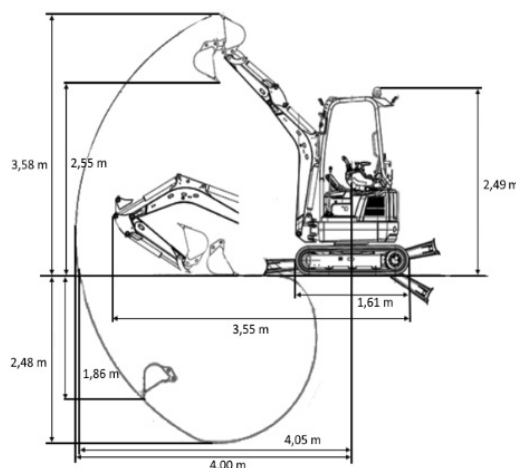

**WIR  
BRINGEN'S  
ÜBER DIE  
BÜHNE**

## Technische Daten

Betriebsgewicht in kg ca.	1.808
Transportgewicht (inkl. Anhänger) in kg ca.:	2.500
Abmessung (L x H x B) in m ca.	3,55 x 2,49 x 0,99
Grabtiefe in m ca.:	2,30
Motortyp	DANA SRI150-21T48
Motorleistung in kW ca.	16,5
Tiefenlöffel in cm:	1 x 30, 1 x 50
Grabenräumschaufel in cm/schwenkbar:	100/ja
teleskopierbares Laufwerk in m ca.:	0,99 - 1,30



**Jetzt online ansehen!**

QR-Code scannen oder  
[www.berning-nordwalde.de](http://www.berning-nordwalde.de)

**Berning Miet- und Vertriebs GmbH & Co. KG**

Gildestraße 14 | 48356 Nordwalde

Tel. +49 2573 9584-0

[info@berning-nordwalde.de](mailto:info@berning-nordwalde.de)

[www.berning-nordwalde.de](http://www.berning-nordwalde.de)