

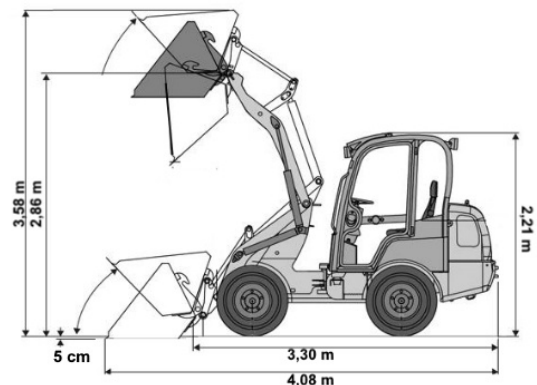

**WIR  
BRINGEN'S  
ÜBER DIE  
BÜHNE**

## Technische Daten

Betriebsgewicht in kg ca.:	2.520
Transportgewicht (inkl. Anhänger) in kg ca.:	3.300
Abmessung (L x H x B) in m ca.	4,08 x 2,21 x 1,35
max. Hubkraft in kg ca.	1.800
max. Hubhöhe in m ca.:	2,86
max. Schürftiefe in mm ca.:	50
max. Schaufelinhalt in m <sup>3</sup> ca.:	0,35
Motortyp:	Perkins Dieselmotor 403 J - 17T
Motorleistung in kW	18,4
Tankvolumen in l:	45
Ausführung mit:	Wetterschutz- oder Klappdach
Zubehör:	Schaufel / Palettengabel
Zubehör gegen Aufpreis:	Mistgreifer



**Jetzt online ansehen!**

QR-Code scannen oder  
[www.berning-nordwalde.de](http://www.berning-nordwalde.de)

**Berning Miet- und Vertriebs GmbH & Co. KG**

Gildestraße 14 | 48356 Nordwalde

Tel. +49 2573 9584-0

[info@berning-nordwalde.de](mailto:info@berning-nordwalde.de)

[www.berning-nordwalde.de](http://www.berning-nordwalde.de)