

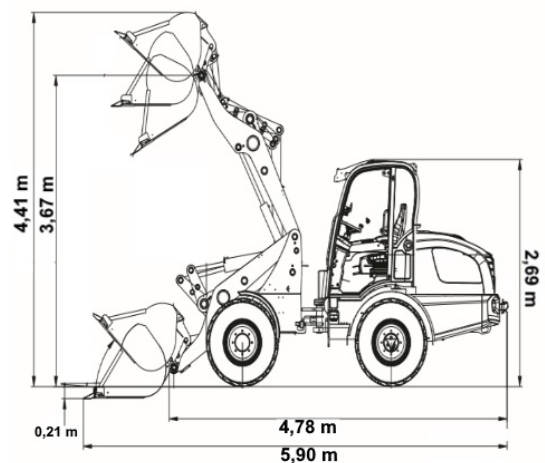

**WIR  
BRINGEN'S  
ÜBER DIE  
BÜHNE**

## Technische Daten

Betriebsgewicht in kg ca.:	5.840
Abmessung (L x H x B) in m ca.	5,90 x 2,68 x 1,81
max. Hubkraft in kg ca.:	3.000
max. Hubhöhe in m ca.:	3,67
max. Schürftiefe in mm ca.:	143
max. Schaufelinhalt in m <sup>3</sup> ca.:	0,95
Motortyp	Perkins 854E-E34TAWF - Diesel
Motorleistung in kW/PS	75 / 102
Tankvolumen in l:	90
Ausführung mit:	Kabine
Zubehör:	Schaufel / Palettengabel



**Jetzt online ansehen!**

QR-Code scannen oder  
[www.berning-nordwalde.de](http://www.berning-nordwalde.de)

**Berning Miet- und Vertriebs GmbH & Co. KG**

Gildestraße 14 | 48356 Nordwalde

Tel. +49 2573 9584-0

[info@berning-nordwalde.de](mailto:info@berning-nordwalde.de)

[www.berning-nordwalde.de](http://www.berning-nordwalde.de)