

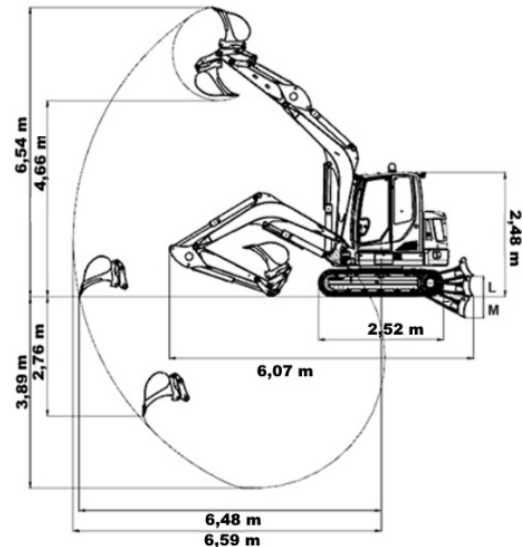

**WIR
BRINGEN'S
ÜBER DIE
BÜHNE**

Technische Daten

Eigengewicht in kg ca.:	6.546
Abmessung (L x H x B) in m ca.	6,07 x 2,48 x 1,95
Grabtiefe in m ca.:	4,19
Motortyp	Perkins 404D-22T
Motorleistung in kW ca.:	36,3
Tankvolumen in l ca.:	85
Tiefenlöffel in cm:	1 x 40, 1 x 80
Grabenräumschaufel in cm/schwenkbar:	160/ja
teleskopierbares Laufwerk:	nein



Jetzt online ansehen!

QR-Code scannen oder
www.berning-nordwalde.de

Berning Miet- und Vertriebs GmbH & Co. KG

Gildestraße 14 | 48356 Nordwalde

Tel. +49 2573 9584-0

info@berning-nordwalde.de

www.berning-nordwalde.de