

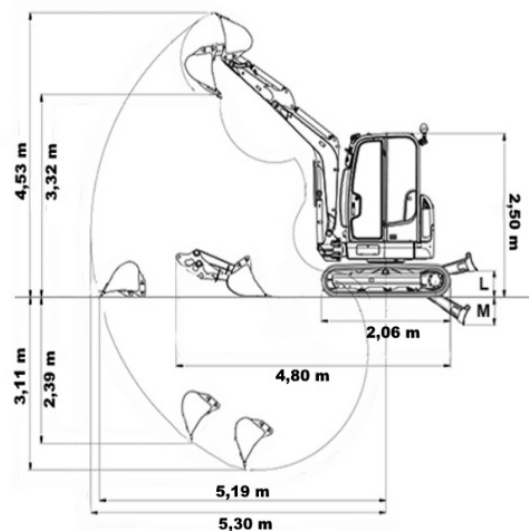

**WIR
BRINGEN'S
ÜBER DIE
BÜHNE**

Technische Daten

Betriebsgewicht in kg ca.	4.100 - 4.283
Abmessung (L x H x B) in m ca.	4,80 x 2,50-2,60 x 1,74
Grabtiefe in m ca.:	3,11
Motortyp	Yanmar 3TNV88
max. Motorleistung in kW ca.	21
Tankvolumen in l	44
Tiefenlöffel in cm:	30 / 50
Grabenräumschaufel in cm/schwenkbar:	140 / ja
teleskopierbares Laufwerk:	nein



Jetzt online ansehen!

QR-Code scannen oder
www.berning-nordwalde.de

Berning Miet- und Vertriebs GmbH & Co. KG

Gildestraße 14 | 48356 Nordwalde

Tel. +49 2573 9584-0

info@berning-nordwalde.de

www.berning-nordwalde.de