

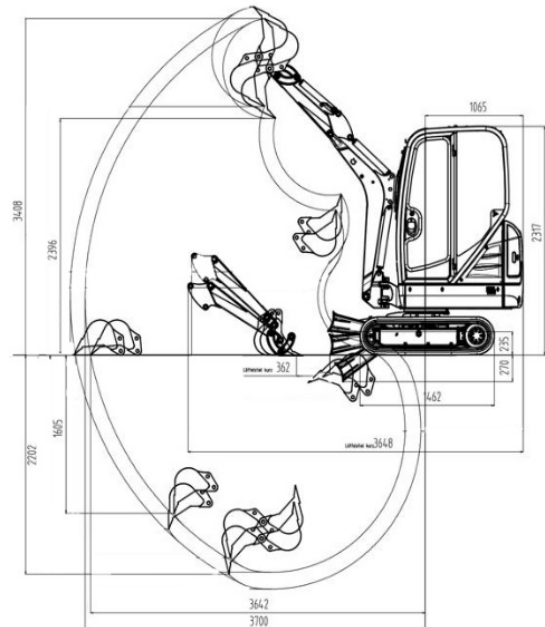

WIR BRINGEN'S ÜBER DIE BÜHNE

Technische Daten

Betriebsgewicht in kg ca.	1.515
Transportgewicht (inkl. Anhänger) in kg ca.:	2.400
Abmessung (L x H x B) in m ca.	3,64 x 2,32 (1,95) x 0,99
Grabtiefe in m ca.:	2,20
Motortyp	Yanmar 3TNV76 - Diesel
Motorleistung in kW / PS ca.	17,9 / 24,3
Tankvolumen i l.:	24,6
Tiefenlöffel in cm:	1 x 30, 1 x 40
Grabenräumschaufel in cm/schwenkbar:	100/nein
teleskopierbares Laufwerk in m ca.:	0,99 - 1,30



Jetzt online ansehen!

QR-Code scannen oder
www.berning-nordwalde.de

Berning Miet- und Vertriebs GmbH & Co. KG

Gildestraße 14 | 48356 Nordwalde

Tel. +49 2573 9584-0

info@berning-nordwalde.de

www.berning-nordwalde.de